

Setup-Sheet Vorderachse

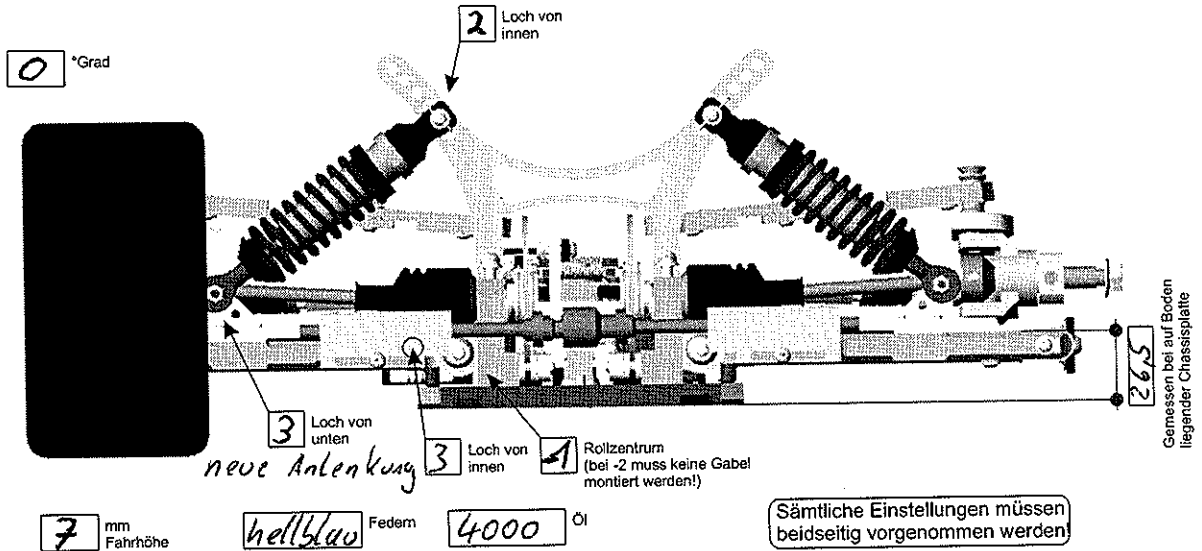

Setup-Sheet Hinterachse

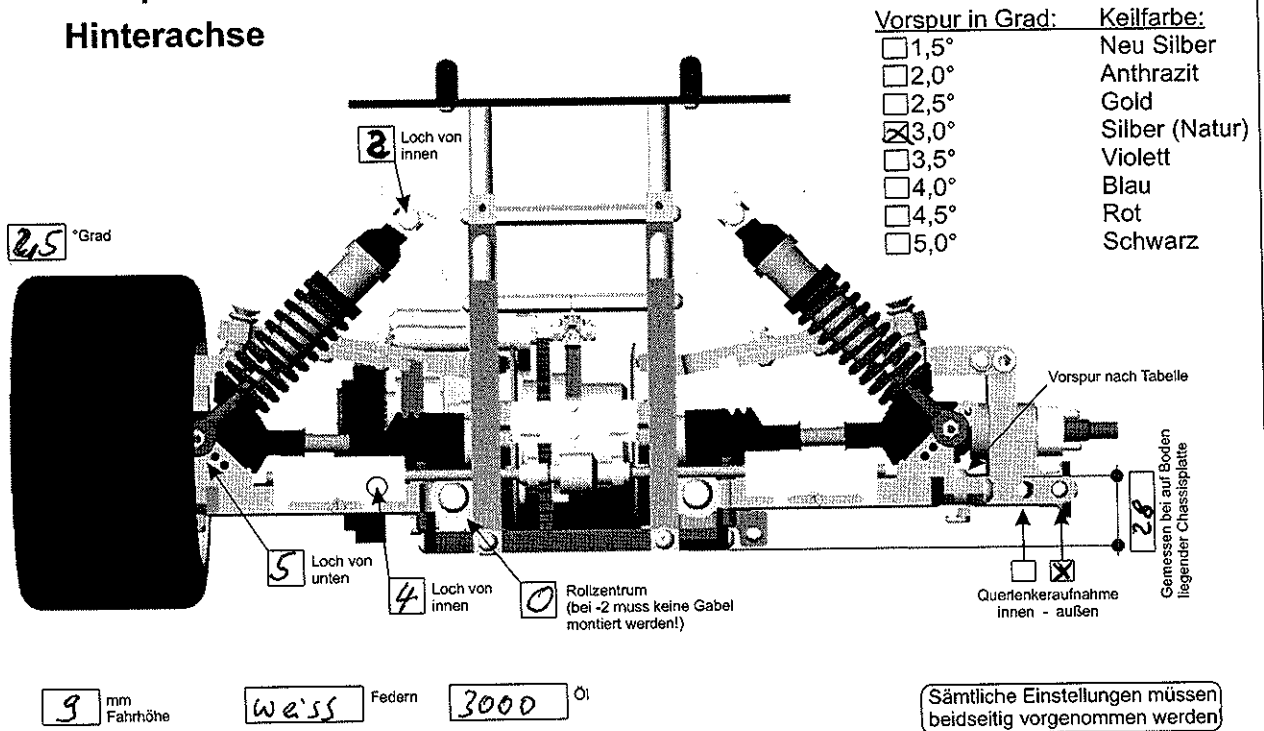

AMC Saarbrücken Schnellste Runde 16,26

Rennstrecke:

250

Außenemperatur:

Asphalttemperatur:

Witterung:

Sonne

22/40

Übersetzung:

16/48

Reifen 4xC Kupplung LB3-Backen Alu 3000 1/min
Airbox FG Micro Motor Speed Tec HU3